

# Petit chaperon rouge

par « *C'est Pupu  
Café* »



Bonjour,

Si vous rencontrez des difficultés dans la réalisation de ce modèle ou si malgré mon attention vous observez une erreur, n'hésitez pas à me contacter : [c.hutt@free.fr](mailto:c.hutt@free.fr)

Merci de respecter le travail de l'auteur et d'utiliser ce modèle seulement à des fins personnelles.

## MATERIEL

- Aiguilles : 9 mm
- Qualité de laine suggérée : 50% acrylique, 50% laine
  - version rouge : Phildar BIG SPORT 028 100g/ 46 m (3 OZ 1/2 – 50 yards)
  - version beige : SPOT bicolor 100 g/ 70 m
- Nombre de pelotes et métrage nécessaire : 6 mois : SPOT 3 pelotes soit 210 m

## POINTS EMPLOYES

Les rang impairs correspondent à l'endroit du travail.

- **Jersey endroit :**
  - R1 : tout à l'end;
  - R2 : tout à l'env Répéter ces 2 rangs
- **Point de riz :**
  - R1 : \*1m end, 1m env\* . Répéter de \*à\* .
  - R2 : tric. À l'end les m qui se présentent à l'env. Et vice versa.

## ECHANTILLON

10 cm x 10 cm de jersey endroit en aiguilles 9 mm =  
10 m x 12 rg

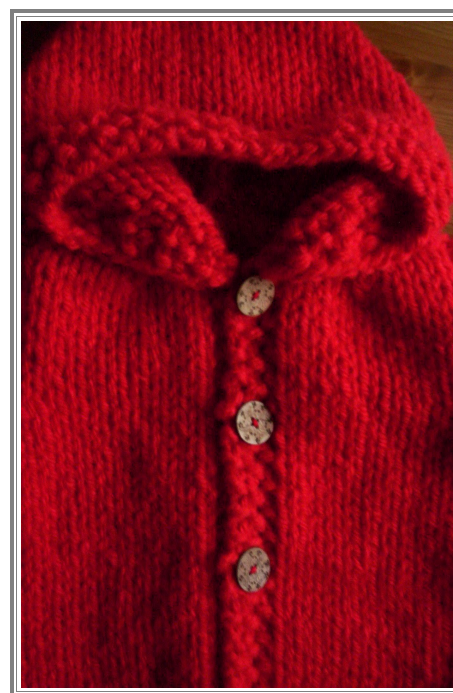

## DIMENSIONS : Taille 6 mois

les dimensions du schéma sont en centimètres.

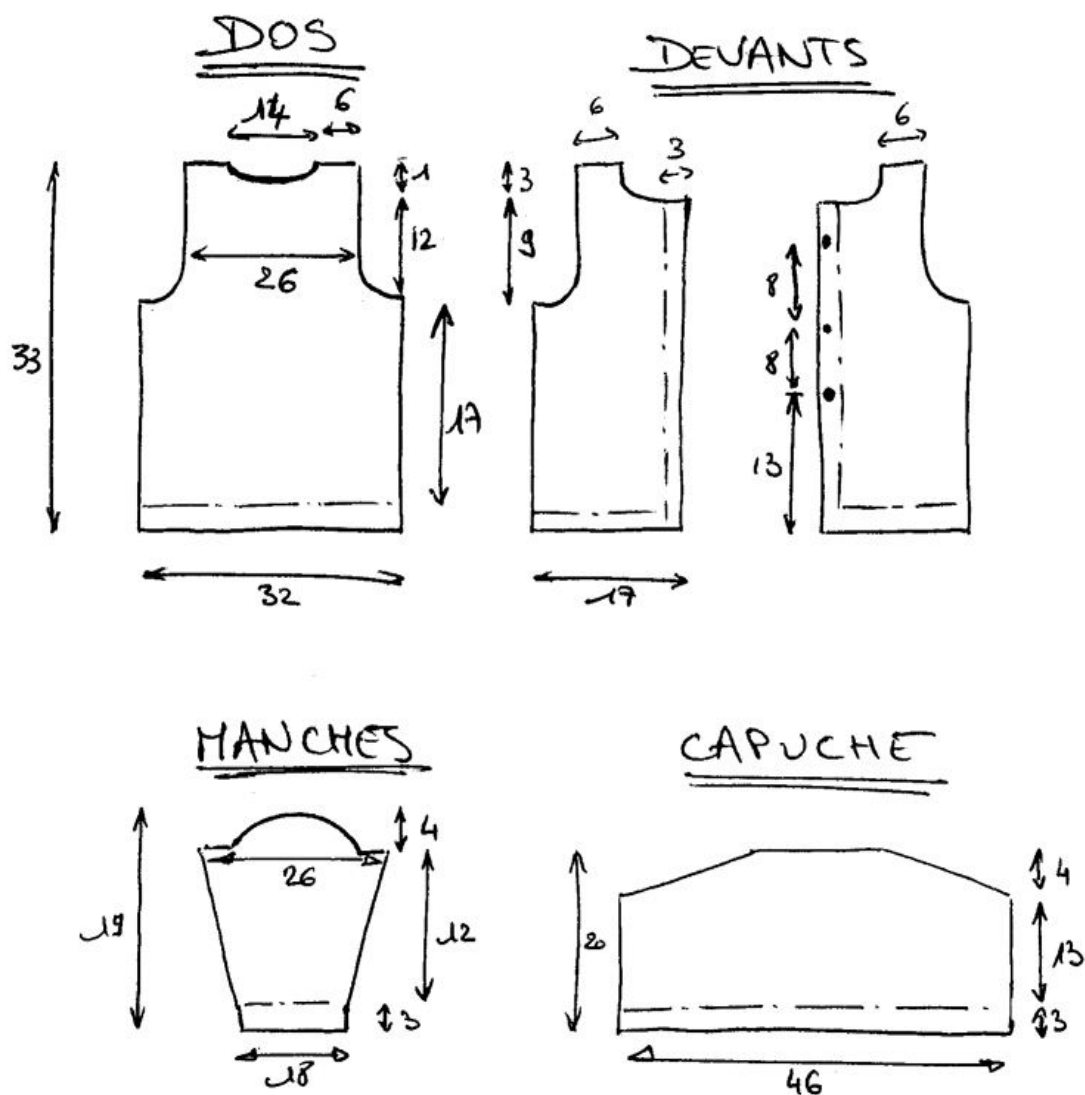

### DOS :

- Monter 32 m et tric 4 rg en Point de riz.
- Continuer en Jersey end.
- A 20 cm de hauteur totale, former les emmanchures :
  - rabattre de chaque côté 2 m, puis 2 rg plus haut 1 x 1 m.  
=> Il reste 26 m.
- A 32 cm de hauteur totale, former le col :
  - rabattre 12 m centrales puis,
  - au rang suivant dim de chaque côté à 1 m du bord 1 x 1 m.
- A 33 cm de hauteur totale, mettre en attente les 2 x 6 m restantes.



## **DEVANT DROIT:**

- Monter 17 m et tric 4 rg en Point de riz.
- Continuer en Jersey end SAUF les 3 dernières m à gauche du travail : tric en Point de riz pour former la bordure.
- A 13 cm de hauteur totale réaliser la 1ère boutonnière dans la bordure :
  - à 2 m des bords, tric 2 m ens, faire 1 jeté;
  - les boutonnières suivantes sont espacées de 8 cm.
- A 20 cm de hauteur totale, former les emmanchures :
  - rabattre à droite du travail 2 m, puis 1 x 1 m.  
=> Il reste 26 m.
- A 29 cm de hauteur totale, former le col :
  - rabattre 5 m à gauche du travail,
  - puis, tous les rg rabattre 1 x 2 m, 1 x 1 m.  
=> Il reste 6 m

## **Tricoter le demi-devant gauche en sens-inverse sans boutonnière.**

### **MANCHES :**

- Monter 18 m et tric 4 rg en Point de riz.
- Continuer en Jersey end.
- Au 3ème rg après le Point de riz, aug de chaque côté tous les 2 rg à 1 m du bord:
  - 4 x 1 m.  
=> Il reste 26 m.
- A 15 cm de hauteur totale, réaliser les emmanchures en dim de chaque côté :
  - 3 m, puis tous les 2 rg : 1 x 1 m, 1 x 2 m.
- A 19 cm de hauteur total, rabattre les 14 m restantes.

### **CAPUCHE :**

- Monter 46 m, tric 4 rg en Point de riz.
- Au 5ème rg continuer en Jersey end.
- A 16 cm de hauteur totale rabattre de chaque côté tous les rang :
  - 6 x 2 m, puis 1 x 1 m.
- A 20 cm de hauteur totale rabattre les 22 m restantes.

## **ASSEMBLAGE**

Pour coudre utiliser une laine plus fine (3 ou 4 mm) ou séparer la laine et coudre avec un ou 2 brins.

- Coudre les épaules au grafting.
- Coudre dans l'ordre : la capuche, le col, les emmanchures et les côtés et les dessous de manches.